



TACYPRO



**TACYPRO® est un projet innovant concernant la réalisation d'une machine spéciale pour la taille automatisée de cyprès.**

**Fondateur / l'Equipe**

**Armand PFAADT - créateur et fondateur de TACYPRO**



**E.C.I. MECA - Bureau d'Etude Technique**, partenaire expert en conception, réalisation et montage de machines spéciales pour les études préliminaires de faisabilité, de définition des besoins pour la réalisation du prototype et de sa certification avant la mise en fabrication d'une présérie.

A ce titre, il recherche un partenaire investisseur et/ou associé partenaire pour constituer un levier financier suffisant pour assurer le développement et le lancement commercial.



## **Les atouts de l'innovation**

L'originalité technique réside dans la conception d'une machine inédite (futur brevet) comprenant un mât télescopique sur lequel coulisse une couronne semi-rotative équipée de bras articulés pourvus de couteaux spéciaux.

Une fois positionnée et stabilisée, la machine scanne la physionomie du cyprès pour une taille ascendante commandée par un pupitre et automatisée selon des schémas de formes prédéfinis .

**Le taille-cyprès TACYPRO**, contrairement à l'utilisation des taille-haies classiques dont la mise en oeuvre est longue et dangereuse, présente des atouts majeurs et répond à un vrai besoin client, savoir:

- **Efficacité et Précision en termes de coupe** (formes programmables)
- **Rapidité en termes de gain de temps**
- **Productivité et Rentabilité en termes de contrat de prestations**
- **Sécurité en termes d'exécution de taille**

**Le développement est prévu en 2 versions, savoir:**

- **version PR** (sur plateau remorque)
- **version AU** (autoporté sur tracteur)

# Avant - Après

Pour passer de la méthode actuelle à



**TACYPRO**  
taille cyprès automatisé



# Version tractée & portée

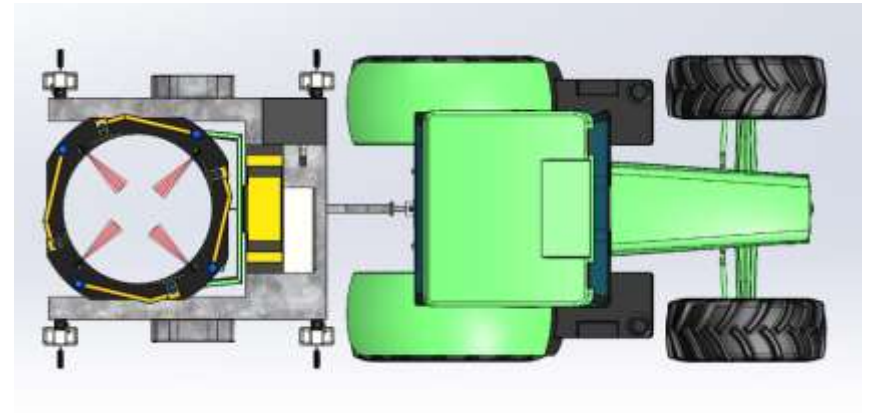



## Le Marché

### Caractéristiques et tendances

**Les Chiffres clés de 2020 dévoilent un marché économique dynamique malgré la pandémie:**

- 30 050 entreprises
- 109 900 actifs
- **6,26 milliards d'euros de chiffre d'affaires**

Le marché du paysage connaît une belle embellie depuis 2019 (+17%).

**La région PACA (Provence-Alpes-Côte d'Azur) représente à elle seule :**

- **863 Millions d'euros de chiffre d'affaires (13,8%),** en augmentation de 17% sur 2 ans.

**L'activité d'entretien qui concerne le segment de TACYPRO, représente 49% du CA, soit :**

- **422 Millions d'euros.**

La tendance du marché est fortement à l'automatisation des machines-outils ...

Depuis !es professionnels investissent massivement dans la transformation de leurs métiers !



**TACYPRO** s'adresse à différents types de clients:

- **Professionnels institutionnels des espaces verts** (Services Techniques, Mairies, Communautés de Communes...),
- **Professionnels privés** (paysagistes, entreprises d'entretien des espaces verts),
- **Professionnels de location** (engins, machines-outils)
- **Particuliers** (ventes directes, grandes surfaces jardineries).

**En résumé, TACYPRO est une innovation technologique inédite et disruptive pour tailler le cyprès.**

**Une machine spéciale innovante qui apportera sans conteste une solution ingénieuse et performante aux acteurs de l'entretien du paysage.**



## L'Entreprise/ ses besoins

Le développement de la société **TACYPRO** est prévu en 3 phases successives.

- Phase 1 : diagnostic de l'Innovation ( Proof of Concept) – validé le 27/10/2022 (subvention Bpifrance)
- Phase 2 : réalisation d'un Prototype standard – financement\* prêt d'honneur, prêt bancaire, etc.
- Phase 3 : développement - stratégie commerciale (pré contrat distributeur, revendeur, etc.)

### \* Fonds recherchés – phase 2 prototypage

Cible /prévision	250.000 €
Besoin de Fonds de roulement	30.000 € +
Stade de développement	Réalisation du prototype standard avant présérie
Rôle de l'investisseur	Participation non-dilutive de préférence





## Objectifs/Avenir

L'entreprise dans 3 ans ...

### Année 1 (exercice de 24 mois)

Cet exercice est consacré principalement à l'**étude de faisabilité et de validation de l'innovation** puis au programme de **Recherche & Développement pour la réalisation d'un prototype**. Ces prestations sont assurées par le bureau d'étude expert **E.C.I. MECA** et de partenaires sous-traitants extérieurs.

A l'issue de ces 2 phases est prévu le lancement d'une **présérie** pour la vente de contrats de distribution (marketing de démonstration).

- Prévision CA : 200 K€ +

### Année 2

Structuration de la société (embauche CTO-business développeur).

Poursuite du développement, **fabrication d'une gamme de machines PR & AR + Couronnes**.

- Marketing mixte pour le positionnement et le renforcement du **réseau de distribution**.
- Prévision CA : 1 600 K€ +

### Année 3

Création / location d'un local-atelier logistique, maintenance service après-vente...

- **Signature contrat de licence** avec un groupe - ouverture du marché à l'export,
- Prévision CA : 3 000 K€ +



**En résumé,**

**Aucun secteur d'activité technique n'échappe à l'ère de l'automatisation et de la robotisation!**

**TACYPRO** apportera sans conteste une solution disruptive pour l'ensemble des acteurs de l'entretien du paysage.

La vision personnelle et la traction technologique de ce projet permettront de créer une activité durable et rentable, soit en propre, en partenariat ou sous licence.



TACYPRO

Contact

354, route de Roaix  
**France – 84110 SEGURET**  
contact@tacypro.com  
www.tacypro.com